



Moving AB
265 82 Åstorp
Sverige
Tel 042 560 00
Fax 042 562 00
info@moving.se
www.moving.se

Moving ITS A/S
Karlshøj 34
4733 Tappernøje
Danmark
Tel +45 55 51 15 00
Fax +45 55 56 51 00
info@movingits.dk
www.movingits.dk

Moving AB
Industriveien 33
1337 Sandvika
Norge
Tel +47 67 56 59 80
Fax +47 67 56 59 85
info@moving.se
www.moving.no



Moving utvecklar, implementerar och underhåller produkter och system för lager och materialhantering. Moving levererar såväl enskilda komponenter som helautomatiska anläggningar.

Movings främsta uppgift är att, i nära samarbete med kunderna, utarbeta optimala lösningar som säkerställer hög servicenivå och produktivitet, god arbetsmiljö samt långkonceptuell och teknisk livslängd.

Moving har över 35 års internationell erfarenhet av att utveckla koncept, produktion av materialhanteringsutrustning samt implementering och efterföljande underhåll av installationerna.

Moving är en internationell verksamhet med kontor i Sverige, Danmark och Norge.

Moving FlexPalletizer System

Flexibilitet och hög kapacitet

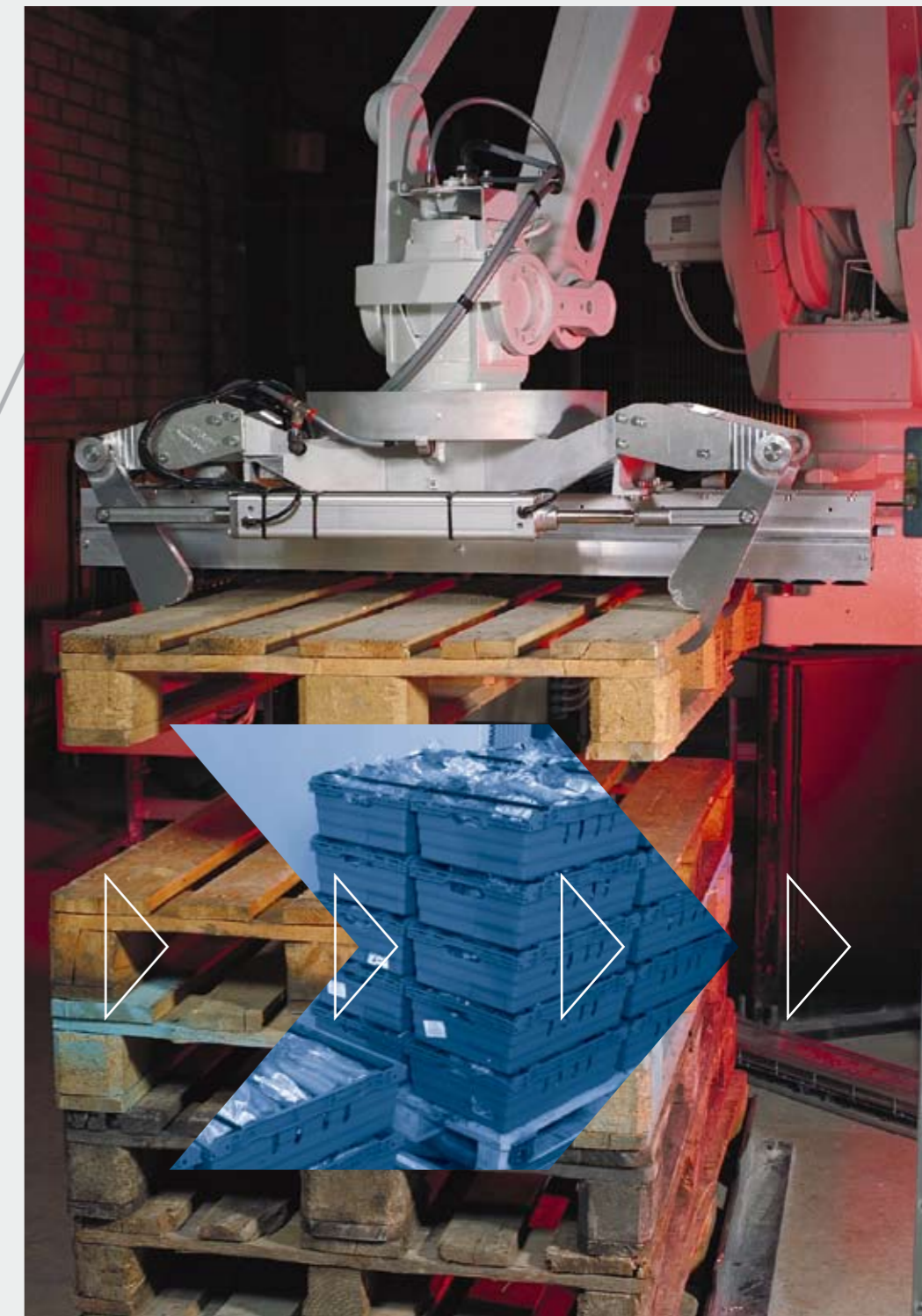



MOVING FlexPalletizer system

Stor flexibilitet och hög kapacitet med ett minimalt underhåll

Moving FlexPalletizer System levererar samma flexibilitet som den manuella palletteringen och kapacitet lika hög som de traditionella pallastarna men utan någon av deras begränsningar. Moving FlexPalletizer System är en standardiserad och testad lösning redan innan Er layout är fastställd.

Denna oslagbara kombination av flexibilitet och kapacitet kan Moving erbjuda till ett extremt konkurrenskraftigt pris, med kort leveranstid, snabbt montage och igångkörning samt med utomordentlig tillgänglighet.

Starta idag och fortsätt din pallettering in i framtiden!

Vårt standardiserade och testade koncept

Moving har över 30 års internationell erfarenhet av att utveckla koncept, produktion av materialhanteringsutrustning samt implementering och efterföljande underhåll av installationerna.

Detta tillsammans med vårt unika koncept för robotpallettering ger Er följande anledningar till att välja Moving som leverantör:

Ökad produktivitet

- Kort installation och igångkörning
- Hög tillförlitlighet och tillgänglighet
- Enkelt handhavande
- Hög kapacitet

Kortare pay-off tid

- Standardiserade och testade layouter och lösningar
- Inget behov av buffertbanor för produkter
- Låg kostnad vid byte av produkt eller pallmönster

Förbättrad arbetsmiljö

- Enkelt handhavande
- Reducering av tunga lyft och monotont arbete
- CE-märkt och skyddad anläggning

Ökad flexibilitet

- Produkt- och pallmönsterbyte sker snabbt och enkelt
- Nya mönster kan enkelt programmeras
- Flexibla verktyg klarar olika produkttyper

Moving FlexPalletizer System standardutrustning och tillval

För att möta kunders varierande krav på logistiska lösningar för pallettering har Moving tagit fram flexibla standardlösningar med följande omfattning:

Standardlayouter

Finns i ett antal olika standardutföranden med 1-5 produktinbanor och 1-5 pallutbanor.

Palletteringsrobot

Fyraxlig palletteringsrobot med ett arbetsområde på 360° och lång arm för längre räckvidd och för kortare cykeltider. Roboten har en hög hastighet upp till 10 cykler/min och en lastkapacitet upp till 250 kg inklusive verktyg.

Tillval:

- Förhöjt stativ för pallastning av höga pallar
- 6-axlig robot

Gripdon

Som standard levereras vakuumgripdon för lyft och placering av kartong, tompall och mellanark. Med detta gripdon kan man bygga ett pallmönster på ett snabbt och enkelt sätt genom att använda multiplaceringsfunktionen. Fördelar med detta är att man kan lyfta och placera hela rader/pallmönster alternativt singelprodukt.

Godstyper som kan hanteras med standardgripdon är:

- Förslutna kartonger- limmade, tejpade eller klamrade
- Wrap-around kartonger
- Krympfilmade kartonger
- Tompall
- Mellanark

Som tillval för gripdon finns:

- Gripdon för Svenska retursystems returlådor
- Gripdon med sugplatta för ej homogena produkter
- Gripdon för plastbackar

Produktinbanor

Finns i olika standardlängder, bredder och höjder med funktioner för buffertering, separering, produktkontroll och hämtstation för robot/gripdon.

Tillval:

- Anslutning till befintligt transportörsystem
- Automatisk scanning och vägning av produkter
- Sortering av produkter



Pallutbanor

För transport av EUR-pall, finns transportörer i olika standardlängder, bredder och höjder med lösningar för pallcentrering.

Tillval:

- Anslutning till befintligt transportörsystem
- Sträckfilningsutrustning
- Automatisk scanner och applikator för etiketter på pall och produkt
- Robusta truckpåkörningsskydd
- Anpassning för hantering av andra palltyper

Tompallsförsörjning

Magasin för tompallsstuv i robotcell, påfyllning av tompall sker manuellt och robot placerar den vid robotens lastningsläge.

Tillval:

- Automatiskt tompallsmagasin

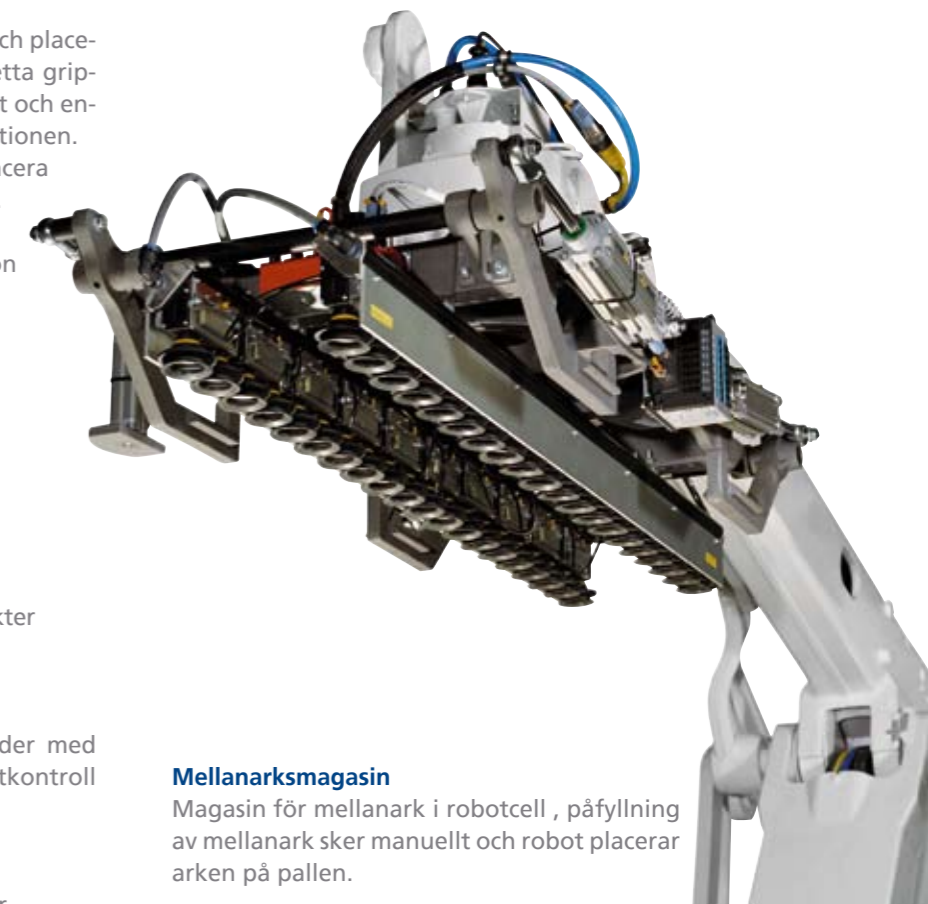

Mellanarksmagasin

Magasin för mellanark i robotcell, påfyllning av mellanark sker manuellt och robot placerar arken på pallen.

Personskydd

Bestående av skyddsnet, ljusbommar och förreklade grindar för persontrafik.

Styrsystem/operatörs-interface

Apparatskåp inklusive PLC och mjukvara, givare, kablage och kabelstegar. Operatörspanel placerad på apparatskåp för val av produkttyp, pallmönster, felsökning etc.

Tillval:

- PC-baserat operatörs-interface
- Loggning av produktionsstatistik
- Kommunikation med överordnat styrsystem/affärssystem

Dokumentation/CE-märkning

Moving FlexPalletizer System levereras med komplett dokumentation tillsammans med CE-märkning.